

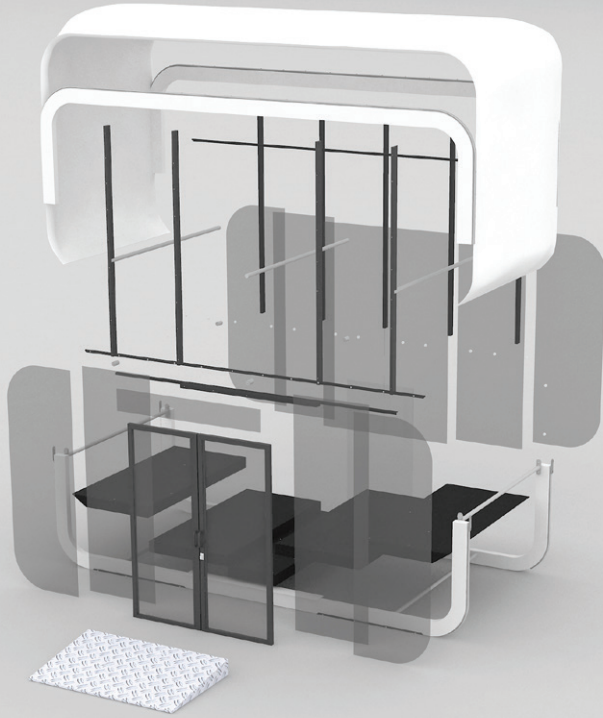

Aufstellung der Mietkosten ab der S. 28

Es gibt nie eine zweite Chance,
um einen ersten Eindruck zu machen.





Was ist AirClad?

Moderne, modulare Ausstellungsstruktur für den Innen- und Außenbereich.

Die breite Palette von Branding-Möglichkeiten und die flexible Anpassung der Funktionalität des Pavillons ermöglichen es AirClad, je nach Bedarf als Ausstellungsstand, exklusiver Werbebereich, Aufnahmestudio oder zentraler Punkt für den Kundenaktivierungsbereich zu dienen.

AirClad ermöglicht die Schaffung eines attraktiven, klimatisierten Raums mit einer breiten Auswahl an zusätzlicher Ausstattung, der die besten Eigenschaften von aufblasbaren Zelten und Metallkonstruktionen kombiniert.



UMWELTBEWUSSTSEIN

Die Event-Pavillons von AirClad wurden gemäß den Prinzipien der nachhaltigen Entwicklung entworfen. Das Bewusstsein für die Auswirkungen, die die Veranstaltungsbranche auf die Umwelt haben kann, ist ein integraler Bestandteil unserer Geschäftsplanung. Wir glauben, dass die Pflege der Umwelt und eine gemeinsame, bessere Zukunft sich in unserem täglichen Leben widerspiegeln.

Deshalb können AirClad-Pavillons über viele Jahre hinweg mehrfach genutzt werden. Mit Stolz können wir sagen, dass sogar die ältesten Konstruktionen, die vor einigen Jahren gebaut wurden, immer noch für uns arbeiten und nur aufgefrischt werden mussten. Die modulare Bauweise des AirClad-Systems ermöglicht es uns, sie leicht zu ändern und zu renovieren, um eine neue Dimension von Ästhetik und Design zu erreichen, bei minimalem Einsatz neuer Materialien in der Produktion.

Warum?

Wir suchen ständig nach neuen Lösungen, um die Effektivität von EVENTS als Werkzeug zur Erreichung von Marketingzielen zu steigern. Wir bemühen uns, innovative Konzepte umzusetzen, die frischen Wind in die Branche bringen. Wir möchten, dass Events bestmöglich produziert werden, mit Liebe zum Detail, wo am Ende EFFEKTIVES BRANDING steht. Die Verwendung von AIRCLAD-Pavillons bei Promotion-Events ist eine ideale Lösung, um diese Ziele zu erreichen.



Was?

Die Konzeption der **#fastarchitecture**, nach der die AirClad-Pavillons entworfen wurden, liegt uns sehr am Herzen, daher haben wir uns für diese Richtung der Entwicklung entschieden.

Fast = Ausstellungssysteme, die schnell in der Montage / Demontage / Bedienung sind. Zusätzlich einfach aufzustellen und von Ort zu Ort zu "bewegen".

Architektur = Ausstellungssysteme, die zusätzlich ein Element der temporären Architektur darstellen und sich durch Form und Design auszeichnen.



Wie?

Wir bemühen uns, unsere Kunden darauf aufmerksam zu machen, dass eine kreative und effektive Präsentation der Marke während Veranstaltungen von enormer Bedeutung für ihre Entwicklung ist!

Daher bieten wir unsere Eventpavillons AirClad® in verschiedenen Varianten an:

- um Ihnen einen Raum für inspirierende Kundengespräche und einen angenehmen Abschluss von Verkäufen zu ermöglichen,
- um Ihnen mehr Flexibilität bei der Organisation Ihrer Veranstaltung zu ermöglichen,
- um Ihre Marke auf das höchste Niveau der Kombination von Werbung und praktischem Raum zu bringen.





**Erleben Sie die Serie
der Event-Pavillons
AirClad XPO**

AirClad - Wie ist es gebaut?

Rahmen und Träger
in weißer Farbe

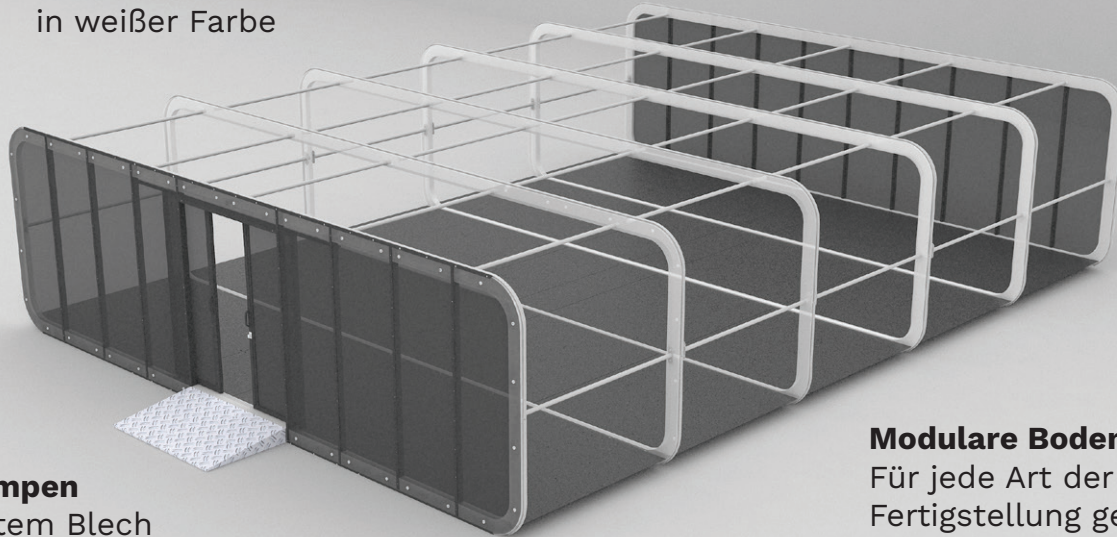

Eingangsrampen
aus geriffeltem Blech

Modulare Bodenplatte
Für jede Art der
Fertigstellung geeignet

aufblasbare Abdeckung

Umschließendes Zelt (sog. Aircell)

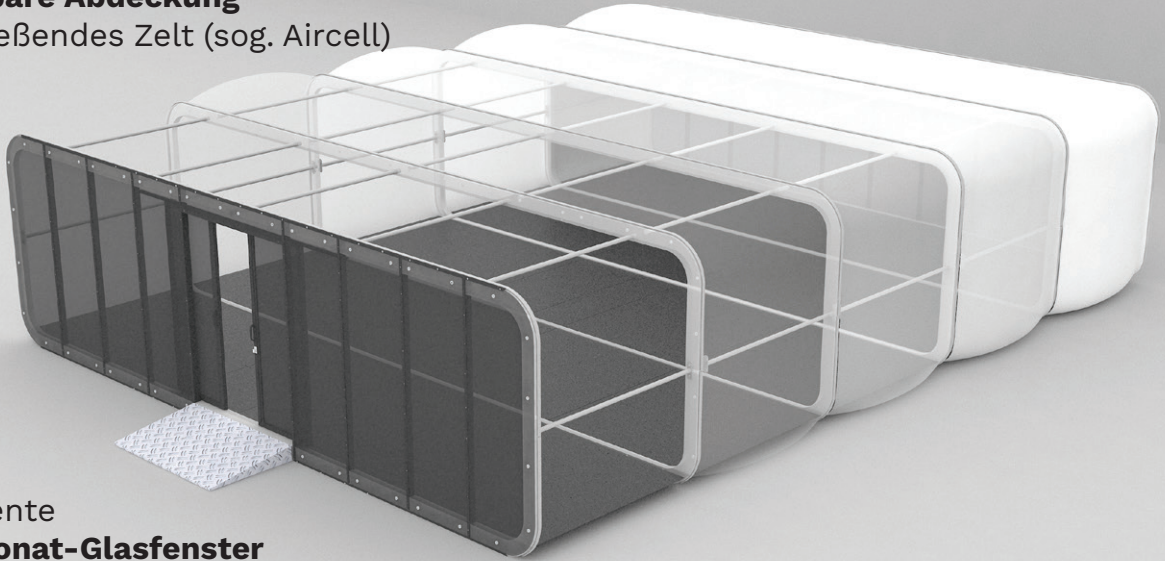

transparente

Polycarbonat-Glasfenster



AirClad XPO - welche Optionen stehen zur Verfügung?

Wir bieten eine breite Auswahl an Veranstaltungsflächenvarianten zur Gestaltung mit praktisch unbegrenzten Möglichkeiten für effektives Branding an.

Wählen Sie das richtige Pavillon für Ihre Veranstaltung!

XPO6

Standardgrößen
für Premium-Events
und die häufigste Wahl
unserer Kunden.

XPO6-2.5

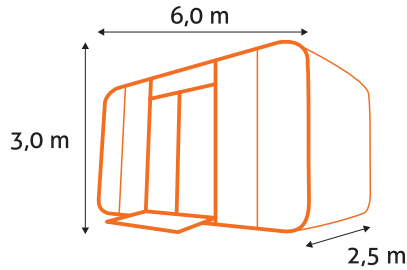

XPO6-5.0

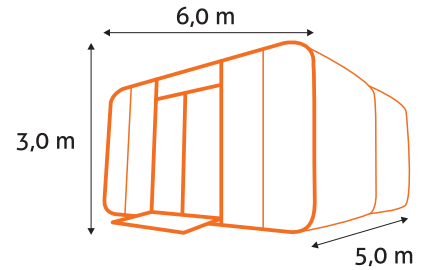

XPO6-7.5

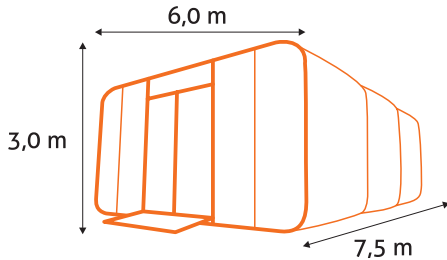

XPO6-10.0

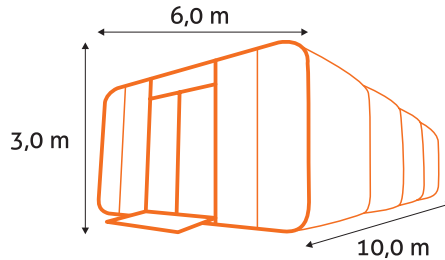

XPO6-12.5

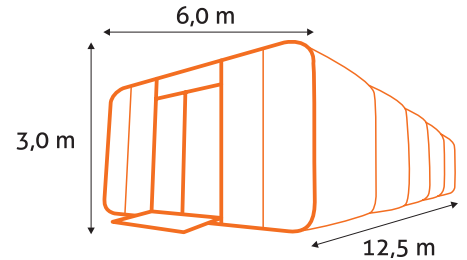

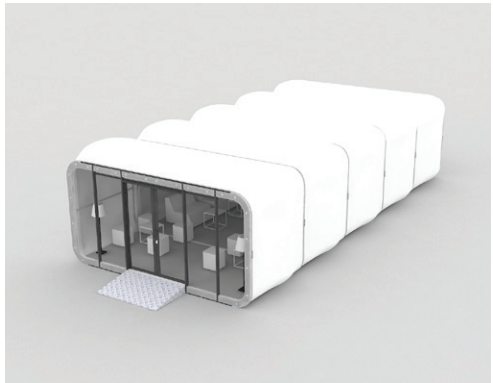
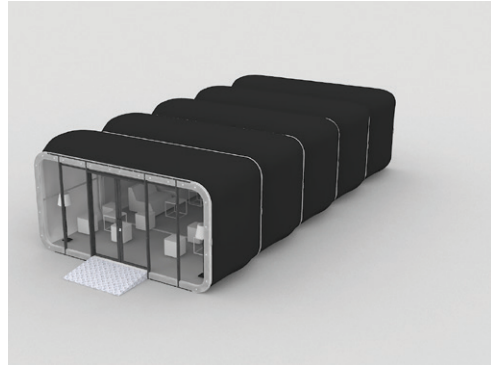

XPO10

Größere Anforderungen = größere Nutzfläche, aber auch größere Branding-Möglichkeiten.
Die größte Variante des ebenerdigen AirClad-Pavillons für anspruchsvollere Kunden.

XPO10-2,5

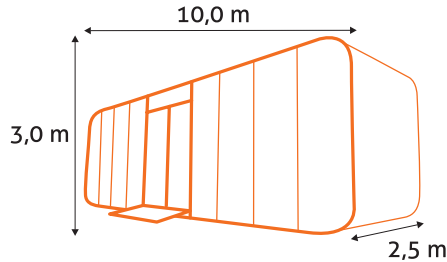

XPO10-5.0

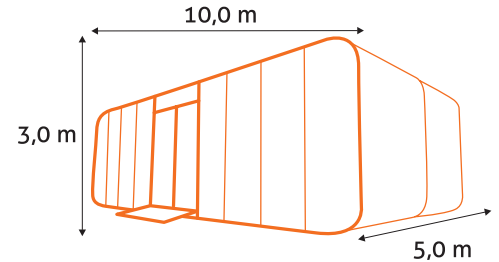

XPO10-7.5

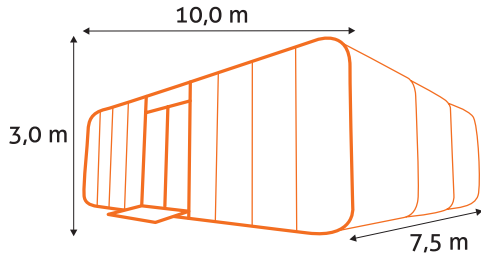

XPO10-10.0

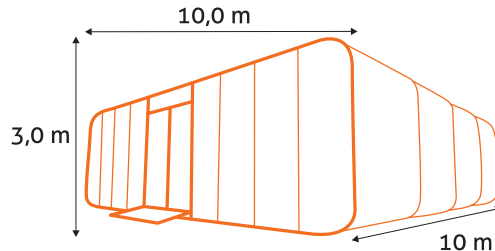

XPO10-12.5

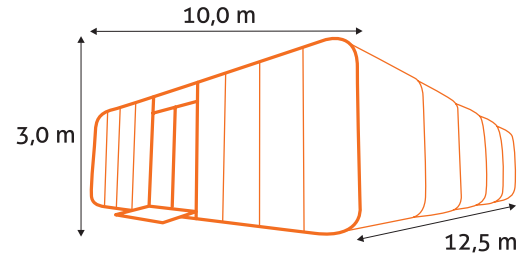

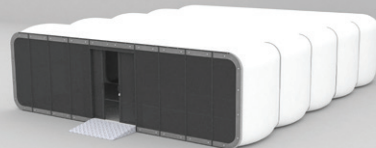
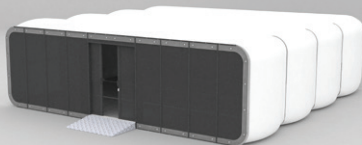
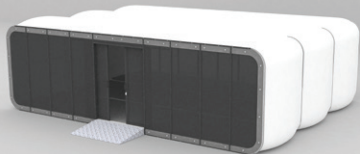
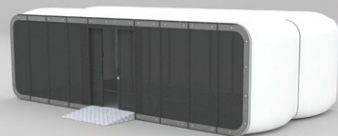
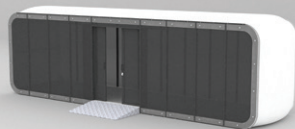

XPO10 DH

Die Variante für unsere anspruchvollsten Kunden. Bei einer Breite von 10m und einer Höhe von 6m können wir zusätzlichen Platz in Form eines Zwischengeschosses bieten oder den Innenraum mit hohen Decken genießen.

XPO10 DH-7.5

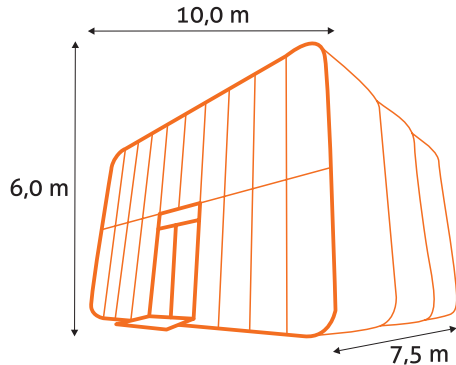

XPO10 DH-10.0

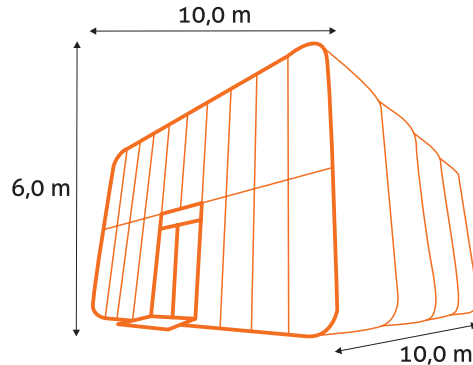

XPO10 DH-5.0

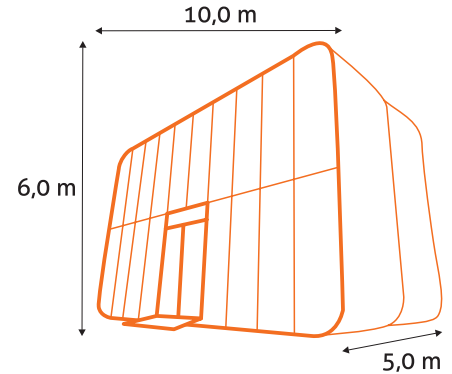

XPO10 DH-12.5

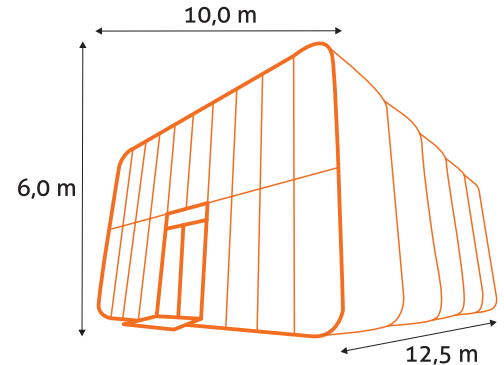

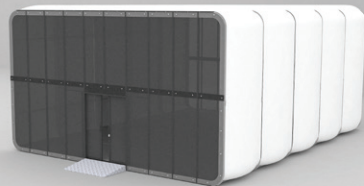
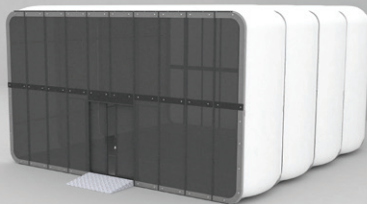
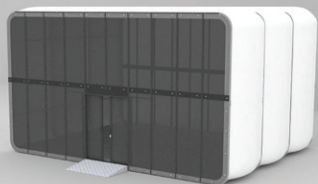
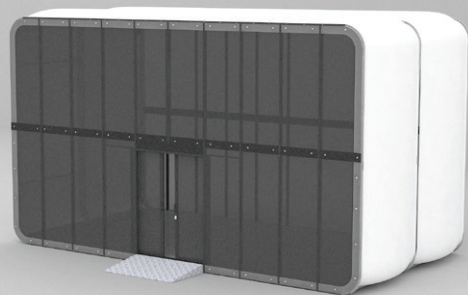

XTRL

Mobilanhänger für Premium-Events! Für diejenigen, die eine schnelle Bewegung und eine kleine Fläche benötigen. Die häufigste Wahl unserer Kunden für aktive Roadshow-Events!

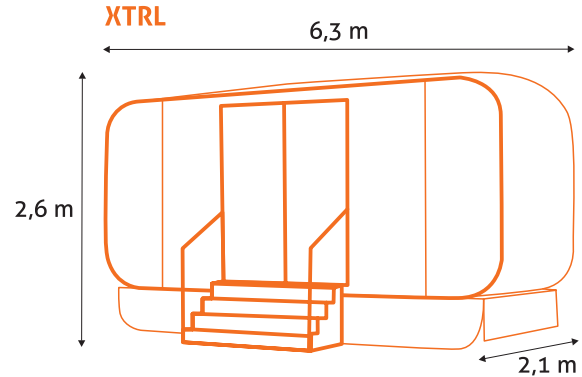

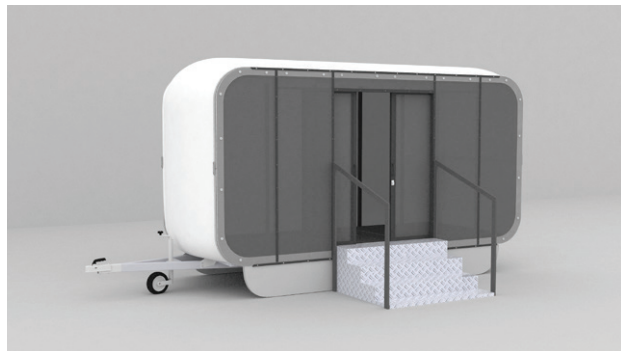
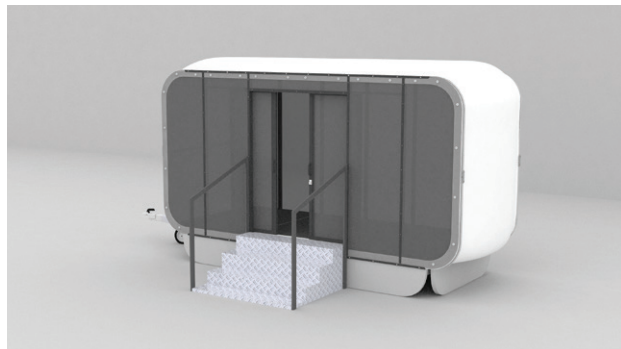

AirClad

MODERNE EVENT-
ARCHITEKTUR

ANWENDUNGSBEISPIELE

MARKENWERBEZONEN

INSPIRATION AN SICH

Das Design der AirClad XPO-Pavillons bricht mit den branchenüblichen Standards, motiviert zu kreativem Denken und bietet einzigartige Erlebnisse bei Events.



SUGGESTIVER MARKENAUFTRITT

Breite und einzigartige Branding-Möglichkeiten ermöglichen es uns, für Sie einen einzigartigen Bereich der Markenförderung zu schaffen, der den Teilnehmern von Veranstaltungen im Gedächtnis bleibt.



GESPRÄCHE / AUFNAHMEN

INDIVIDUALISIERUNG

Unsere personalisierten Pavillons bieten grenzenlose Möglichkeiten für individuelle Event-Designs. Farben und Elemente können angepasst und der Pavillon individuell beklebt werden. Gemeinsam schaffen wir etwas Einzigartiges.

INNOVATION

Unser interner Antrieb ist der Wunsch, innovative Lösungen zu liefern, die außergewöhnliche Events ermöglichen. Wir inspirieren, beraten und sind Ihr Partner im Prozess der Event-Design und Produktion!



TRAININGS / KONFERENZEN

PREMIUM

Auch einfache Schulungen oder Diskussionsrunden können außergewöhnlich gestaltet werden. AirClad-Pavillons sind im Sinne moderner Event-Architektur konzipiert und ermöglichen es, Veranstaltungen auf eine höhere Ebene zu heben.



KEINE GRENZEN

Das AirClad-Ausstellungssystem kann praktisch an jedem Ort im Freien oder in Gebäuden und auf fast allen Arten von Oberflächen eingesetzt werden. Bringen Sie Ihre Marke dorthin, wo immer Sie möchten!



ERHÖHEN, VERKLEINERN, ANPASSEN

Dank des modularen Aufbaus der Pavillons kann die Größe des Pavillons an den verfügbaren Platz angepasst werden. Jedes zusätzliche Modul bedeutet weitere 2,5 Meter in die Tiefe, was zusätzliche 15 bis 25 m² Fläche für die Gestaltung bietet, aber auch zusätzlichen Platz für Branding ermöglicht!

VIELSEITIGKEIT

Das AirClad-Exhibitionssystem kann für die Erstellung einer temporären überdachten Promotionszone oder Messestand genutzt werden, oder als langfristige Installation - alles hängt von der Art der Veranstaltung und dem gewünschten Effekt ab.



VIP-BEREICHE BAR- UND-COCKTAILBEREICHE



BEREICHE ZUM ENTSPANNEN

VERKAUFS-/WERBESTÄNDE



Neue Ebene der Eventgestaltung

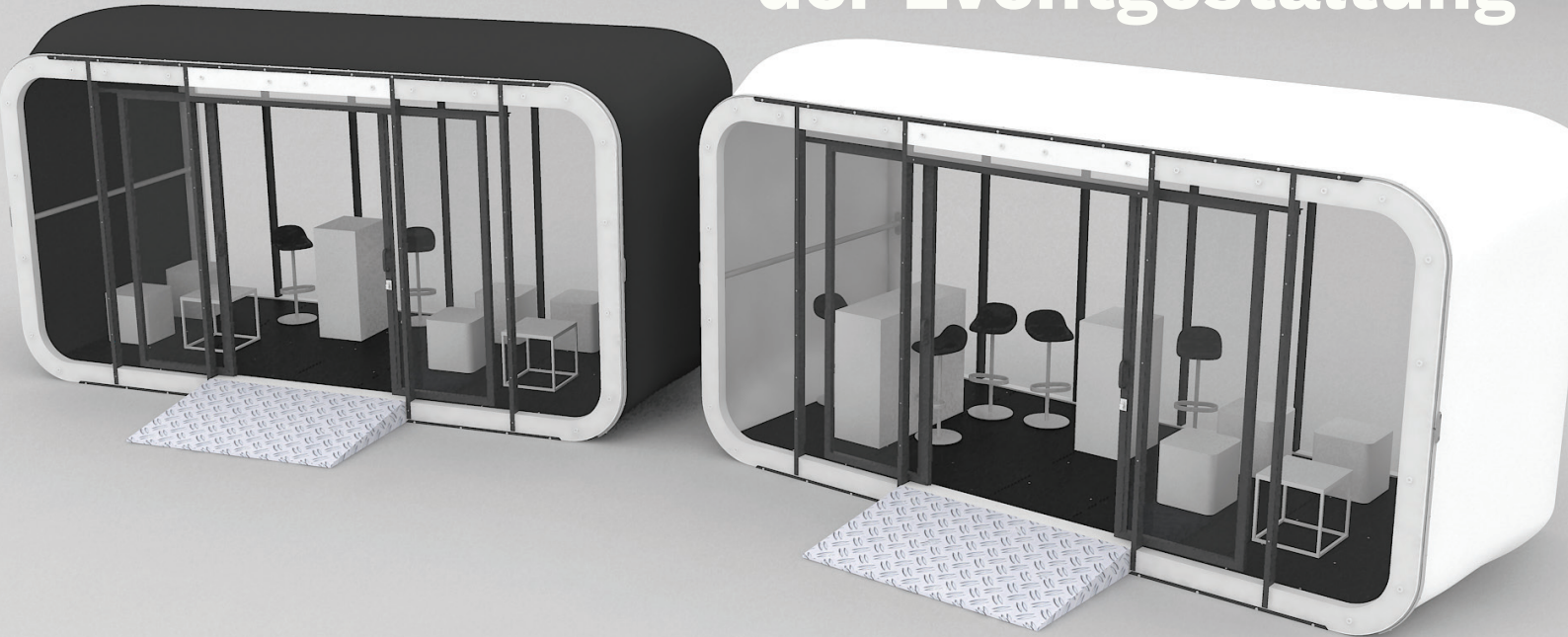

Freiheit beim Design von Veranstaltungen

AUFSTELLUNG DER MIETKOSTEN



Willkommen zu unserem Mietpreisverzeichnis!



Hier finden Sie eine Übersicht über die Mietpreise für unseren Veranstaltungspavillon sowie für zusätzliches Equipment und Serviceleistungen.

Bitte beachten Sie, dass die nachfolgende Preisliste nur informativen Charakter hat und kein verbindliches Angebot darstellt.

Jede Event-Situation ist individuell und erfordert eine individuelle Kalkulation, daher erstellen wir für jeden Kunden ein individuelles Angebot.

Wir stehen Ihnen gerne zur Verfügung, um Ihnen bei der Auswahl der passenden Ausstattung und Dienstleistungen zu helfen und Ihnen ein maßgeschneidertes Angebot zu unterbreiten.



XPO6

PREISE IN EUR NETTO, zzgl. Mehrwertsteuer

MIETKOSTEN

| | Preise bis zu 5 Tagen | Preise bis zu 10 Tagen |
|---|-----------------------|-------------------------------------|
| | | +50% |
| XPO 6x2.5 | €7 500,00 | €11 250,00 |
| XPO 6x5 | €9 000,00 | €13 500,00 |
| XPO 6x7.5 | €10 500,00 | €15 750,00 |
| XPO 6x10 | €12 000,00 | €18 000,00 |
| XPO 6x12,5 | €13 500,00 | €20 250,00 |
| MONTAGE-/DEMONTAGEKOSTEN | | ab €3500 |
| TRANSPORTKOSTEN | | erfordert ein individuelles Angebot |
| TAGESSATZ FÜR JEDEN WEITEREN MIETTAG AB 10 TAGEN | | erfordert ein individuelles Angebot |

XPO10

PREISE IN EUR NETTO, zzgl. Mehrwertsteuer

MIETKOSTEN

| | Preise bis zu 5 Tagen | Preis bis zu 10 Tagen |
|---------------------------------|-----------------------|--------------------------------------|
| | | +50% |
| XPO 10x2.5 | €11 000,00 | €16 500,00 |
| XPO 10x5 | €14 000,00 | €21 000,00 |
| XPO 10x7.5 | €17 000,00 | €25 500,00 |
| XPO 10x10 | €20 000,00 | €30 000,00 |
| XPO 10x12.5 | €23 000,00 | €34 500,00 |
| MONTAGE-/DEMONTAGEKOSTEN | | ab €4000 |
| TRANSPORTKOSTEN | | erfordert ein individuelles Angebot |
| NEBENKOSTEN | | GABELSTAPLER - lokal zu organisieren |

XPO10 DH

PREISE IN EUR NETTO, zzgl. Mehrwertsteuer

MIETKOSTEN

| | Preise bis zu 5 Tagen | Preise bis zu 10 Tagen |
|--------------------------|-----------------------|---|
| | | +50% |
| XPO 10x5 DHDH | €16 000,00 | €24 000,00 |
| XPO 10x7,5 DHDH | €20 000,00 | €30 000,00 |
| XPO 10x10 DH | €24 000,00 | €36 000,00 |
| XPO 10x12.5 DH | €28 000,00 | €42 000,00 |
| MONTAGE-/DEMONTAGEKOSTEN | | ab €6000 |
| TRANSPORTKOSTEN | | erfordert ein individuelles Angebot |
| NEBENKOSTEN | | GABELSTAPLER - lokal zu organisieren |

XTRIAL

PREISE IN EUR NETTO, zzgl. Mehrwertsteuer

MIETKOSTEN

| | Preise bis zu 5 Tagen | Preis bis zu 10 Tagen |
|--------------------------|-----------------------|---|
| | | +50% |
| XTRIAL 6x2.2 | €8 000,00 | €12 000,00 |
| MONTAGE-/DEMONTAGEKOSTEN | | ab €4000 |
| TRANSPORTKOSTEN | | erfordert ein individuelles Angebot |
| NEBENKOSTEN | | GABELSTAPLER - lokal zu organisieren |



Unsere Mietpreise beinhalten folgende Leistungen

- Innenbeleuchtung
- Bodenbelag
- Möbel und Accessoires aus unserem Vermietungsportfolio
- Tragbare Klimaanlage mit Heizfunktion/ Konvektorheizungen

Zusätzlich sind folgende Leistungen gegen Aufpreis erhältlich

- Branding: Preis ab 50 EUR/m² (inklusive Design, Produktion, Anbringung und Entfernung des Brandings nach der Veranstaltung)
- Multimedia (Bildschirme, Audioausrüstung, etc.)
- Trennwände
- Rahmen mit Grafik-Branding.

EXTERNAL BRANDING:

- 1 - Scheiben vorne
- 2 - Scheiben hinten
- 3 - Verkleidung
- 4 - Rampe/Eingangsstufen

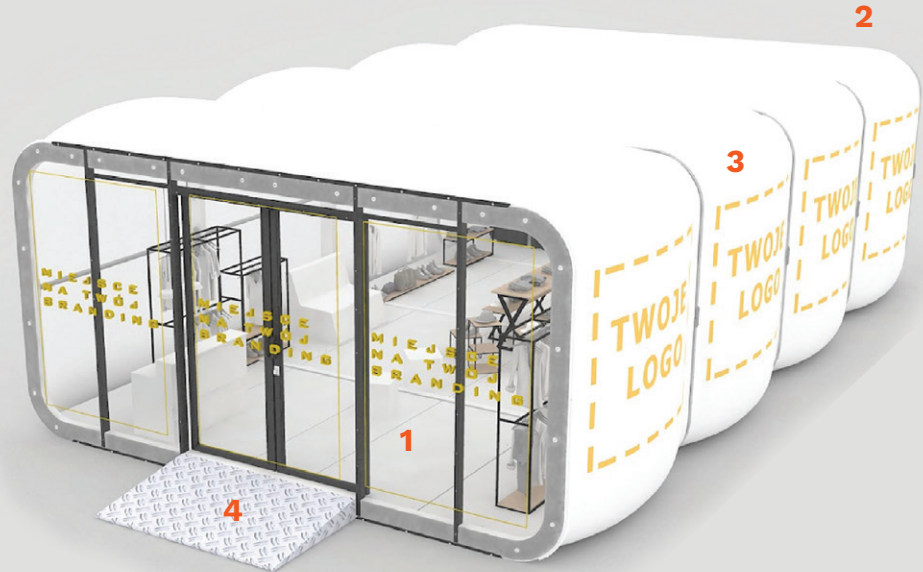

INNENBRANDING

- Wandelemente mit dediziertem Branding
- Druck auf Innenfenstern
- Freistehende Rahmen mit Leinwandgrafik





WESTLICHE AUSSTATTUNG

- Innenbeleuchtung LED, ferngesteuert, RGB-Glühbirnen
- Tragbare Klimaanlage mit Heizfunktion
- Modularer Bodenbelag mit Velours-Teppichfliesen

WAHLAUSRÜSTUNG

- Externe Lautsprecher, montiert an der Pavillonkonstruktion
- Audio-Set (aktive Lautsprecher auf Ständern, Mikrofone, Mixer, vollständige Verkabelung)
- Projektoren und Projektionsleinwände
- LED-Bildschirme/Monitore
- Personalisierte Neonwerbung





Erweitere deine Event-Horizonte



Tomek Powroźnik

Tomek Powroźnik

Wojtek Powroźnik

Wojtek Powroźnik

Die Gründer von Loungetime



+49 178 178 8007
sales@loungetime.de
www.loungetime.de



Kontaktieren Sie uns jetzt!
Unser deutschsprachiger Berater wird sich
innerhalb von 24 Stunden bei Ihnen melden.